

**GARMIN®**

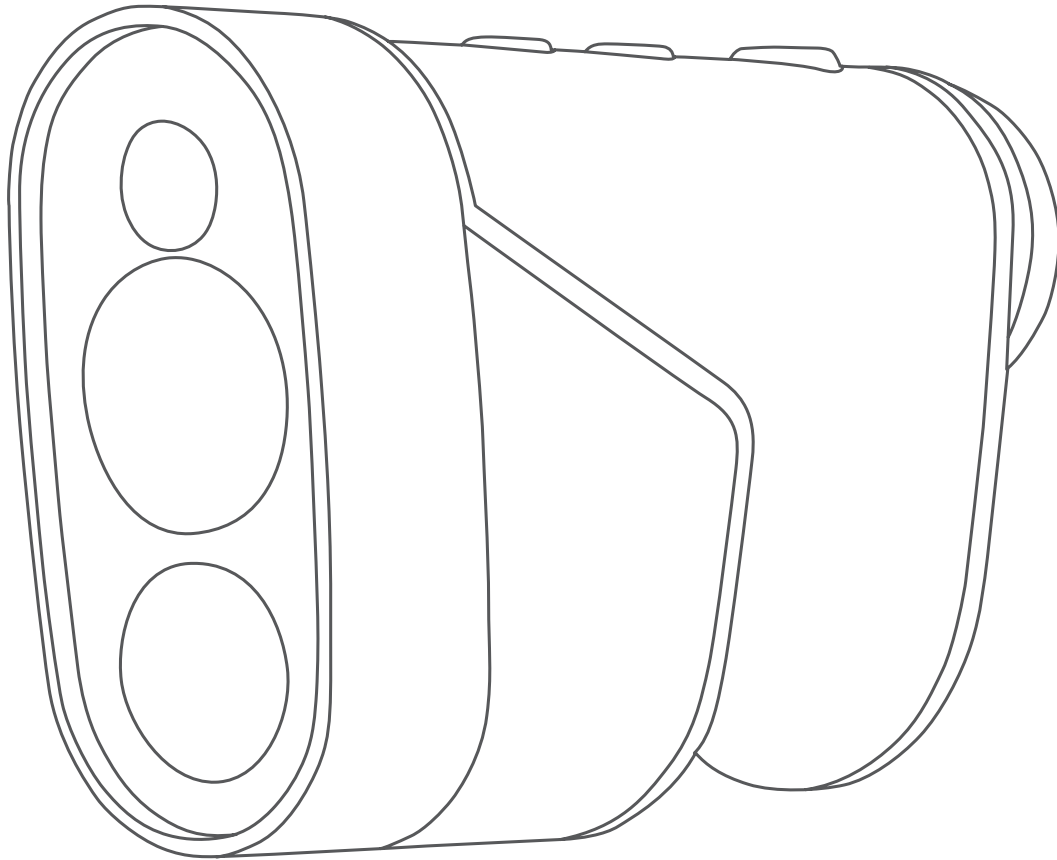

# **APPROACH® Z82**

---

**Benutzerhandbuch**

© 2020 Garmin Ltd. oder deren Tochtergesellschaften

Alle Rechte vorbehalten. Gemäß Urheberrechten darf dieses Handbuch ohne die schriftliche Genehmigung von Garmin weder ganz noch teilweise kopiert werden. Garmin behält sich das Recht vor, Änderungen und Verbesserungen an seinen Produkten vorzunehmen und den Inhalt dieses Handbuchs zu ändern, ohne Personen oder Organisationen über solche Änderungen oder Verbesserungen informieren zu müssen. Unter [www.garmin.com](http://www.garmin.com) finden Sie aktuelle Updates sowie zusätzliche Informationen zur Verwendung dieses Produkts.

Garmin®, das Garmin Logo und Approach® sind Marken von Garmin Ltd. oder deren Tochtergesellschaften und sind in den USA und anderen Ländern eingetragen. Garmin Golf™ und Garmin Express™ sind Marken von Garmin Ltd. oder deren Tochtergesellschaften. Diese Marken dürfen nur mit ausdrücklicher Genehmigung von Garmin verwendet werden.

Apple® ist eine Marke von Apple Inc. und ist in den USA und anderen Ländern eingetragen. Die Wortmarke BLUETOOTH® und die Logos sind Eigentum von Bluetooth SIG, Inc. und werden von Garmin ausschließlich unter Lizenz verwendet. Windows® ist eine in den USA und anderen Ländern eingetragene Marke der Microsoft Corporation. Weitere Marken und Markennamen sind Eigentum ihrer jeweiligen Inhaber.

# Inhaltsverzeichnis

<b>Einführung</b> .....	<b>1</b>
Übersicht über das Gerät .....	1
Status-LEDs .....	1
Aufladen des Geräts .....	1
Einschalten des Geräts .....	1
Standby-Modus .....	1
Anpassen des Okulars .....	2
<b>Bluetooth® Online-Funktionen</b> .....	<b>2</b>
Koppeln Ihres Smartphones .....	2
<b>Golfspielen</b> .....	<b>2</b>
Messen der Distanz zur Fahne .....	2
Ansicht des Lochs .....	2
Anzeigen der PlaysLike Distanz .....	2
Anzeigen der Richtung zur Fahne .....	3
Aktivieren des Turniermodus .....	3
Ändern von Löchern .....	3
Beenden einer Runde .....	3
Scoreeingabe .....	3
Aktivieren der Statistikverfolgung .....	3
Messen der Schlagweite .....	3
<b>Etwas anvisieren</b> .....	<b>3</b>
Messen der Distanz zu einem Ziel .....	3
<b>Anpassen des Geräts</b> .....	<b>3</b>
Einstellungen .....	3
Kalibrieren des Kompasses .....	4
Systemeinstellungen .....	4
<b>Geräteinformationen</b> .....	<b>4</b>
Pflege des Geräts .....	4
Reinigen des Geräts .....	4
Aufbewahrung über einen längeren Zeitraum .....	4
Befestigen des Karabinerclips .....	4
Technische Daten .....	4
Anzeigen aufsichtsrechtlicher E-Label- und Compliance- Informationen .....	4
<b>Fehlerbehebung</b> .....	<b>5</b>
Genauigkeit der Entfernungsmessung .....	5
Erfassen von Satellitensignalen .....	5
Mein Gerät findet keine Golfplätze in der Nähe .....	5
Entfernen des USB-Kabels .....	5
Wiederherstellen aller Standardeinstellungen .....	5
Produkt-Updates .....	5
Einrichten von Garmin Express .....	5
Weitere Informationsquellen .....	5
<b>Index</b> .....	<b>6</b>



# Einführung

## ⚠️ WARNUNG

Lesen Sie alle Produktwarnungen und sonstigen wichtigen Informationen der Anleitung "Wichtige Sicherheits- und Produktinformationen", die dem Produkt beiliegt.

## Übersicht über das Gerät



① △	Drücken Sie die Taste, um das Menü zu öffnen und die Menüoptionen zu durchblättern.
② ⏻ ▽	Drücken Sie die Taste, um das Gerät einzuschalten. Drücken Sie die Taste, um das Menü zu öffnen und die Menüoptionen zu durchblättern. Halten Sie diese Taste gedrückt, um das Gerät auszuschalten.
③ Turniermodus-LED	Zeigen Sie den Status des Turniermodus an.
④ -	Drücken Sie die Taste, um die Entfernung mit dem Laser zu messen. Während des Golfspiels wird der Fahnensucher automatisch gestartet. Drücken Sie die Taste, um Menüoptionen auszuwählen.
⑤ Anpassbarer Diopter	Drehen Sie das Okular, um das Display scharf zu stellen.
⑥ Status-LED	Zeigt den Gerätestatus und den Akkuladestand an.
⑦ Schutzkappe Micro-USB-Anschluss für Stromversorgung und Daten (unter der Schutzkappe)	Ziehen Sie sie nach oben, um auf den Micro-USB-Anschluss für Stromversorgung und Daten zuzugreifen. Verbinden Sie ein kompatibles USB-Kabel, um das Gerät aufzuladen oder Daten über den Computer zu übertragen.
⑧ Gerätebezeichnung	Zeigen Sie die Identifizierung und Zertifizierung des Herstellers an. 

## Status-LEDs

Verhalten der LED	Status
Leuchtet blau (5 Sekunden lang nach dem Einschalten)	Das Gerät ist eingeschaltet.
Abwechselnd rot und blau (5 Sekunden lang nach dem Einschalten)	Der Akku ist schwach.
Aus	Das Gerät befindet sich im aktiven Modus.
Blinkt langsam blau	Das Gerät befindet sich im Standby-Modus.
Leuchtet rot (nachdem die Einschalttaste gedrückt gehalten wurde)	Das Gerät ist ausgeschaltet.
Blinkt schnell rot (wenn mit einer Stromquelle verbunden)	Das Gerät wird im Energiesparmodus aufgeladen.
Leuchtet blau und blinkt rot (wenn mit einer Stromquelle verbunden)	Das Gerät wird aufgeladen.
Leuchtet rot (wenn mit einer Stromquelle verbunden)	Der Ladevorgang ist abgeschlossen.
Blinkt langsam rot	Ein Software-Update läuft.

## Aufladen des Geräts

### ⚠️ WARNUNG

Dieses Produkt ist mit einem Lithium-Ionen-Akku ausgestattet. Vermeiden Sie Verletzungen oder Schäden infolge einer Überhitzung des Akkus, indem Sie das Gerät so lagern, dass es vor direkter Sonneneinstrahlung geschützt ist.

### HINWEIS

Zum Schutz vor Korrosion sollten Sie den USB-Anschluss, die Schutzkappe und den umliegenden Bereich vor dem Aufladen oder dem Anschließen an einen Computer sorgfältig abtrocknen.

Die Stromversorgung des Geräts erfolgt über einen integrierten Lithium-Ionen-Akku, der über eine Steckdose oder einen USB-Anschluss am Computer aufgeladen werden kann.

**HINWEIS:** Das Gerät kann nicht außerhalb des zugelassenen Temperaturbereichs aufgeladen werden (*Technische Daten, Seite 4*).

- 1 Heben Sie die Schutzkappe über dem Mini-USB-Anschluss an.
- 2 Stecken Sie das schmale Ende des USB-Kabels in den USB-Anschluss am Gerät.
- 3 Verbinden Sie das breite Ende des USB-Kabels mit einer externen Stromquelle, z. B. mit einem AC-Netzadapter oder einem USB-Anschluss am Computer.
- 4 Laden Sie das Gerät vollständig auf.  
**TIPP:** Sie können das Gerät ausschalten, damit es schneller aufgeladen wird.

## Einschalten des Geräts

Wenn Sie das Gerät zum ersten Mal einschalten, werden Sie aufgefordert, eine Sprache und Maßeinheiten auszuwählen und die Driver-Distanz einzugeben.

- 1 Drücken Sie ▽.
- 2 Folgen Sie den Anweisungen auf dem Display.

## Standby-Modus

Zum Schonen des Akkus wechselt das Gerät in den Standby-Modus, wenn es nicht verwendet wird. Das Gerät wird aktiviert, wenn Sie es so halten, dass Ihr Daumen in der Einsparung auf der Unterseite des Geräts liegt oder wenn Sie eine Taste drücken.



## Anpassen des Okulars

Das Gerät ist mit einem anpassbaren Okular ausgestattet (+/- 4 Dioptrienausgleich). Auf diese Weise können Sie das Display auf Ihre Sehstärke einstellen.

Drehen Sie das Okular, um das Display scharf zu stellen.

## Bluetooth® Online-Funktionen

Das Gerät bietet unter Verwendung der Garmin Golf™ App verschiedene Bluetooth Online-Funktionen für Ihr kompatibles Mobilgerät.

**Hochladen von Scorecards in Garmin Golf:** Scorecards werden automatisch an die Garmin Golf App gesendet, wenn Sie das Gerät synchronisieren. Auf diese Weise können Sie detaillierte Statistiken anzeigen und an Online-Bestenlisten teilnehmen.

**Windgeschwindigkeit und -richtung:** Zeigt auf der Seite der Ansicht des Lochs die Windgeschwindigkeit und -richtung an. Die Windrichtung ist relativ zur Fahne.

**Find My Garmin:** Ermöglicht es Ihnen, den Entfernungsmesser mit der Garmin Golf App zu finden. Dabei wird die letzte bekannte Position des Geräts verwendet.

## Koppeln Ihres Smartphones

Zur Verwendung der Online-Funktionen des Entfernungsmessers muss dieser direkt über die Garmin Golf App gekoppelt werden und nicht über die Bluetooth Einstellungen des Smartphones.

- 1 Installieren Sie über den App-Shop des Smartphones die Garmin Golf App, und öffnen Sie sie.
- 2 Achten Sie darauf, dass das Smartphone und das Gerät nicht weiter als 10 m (33 Fuß) voneinander entfernt sind.
- 3 Wählen Sie auf dem Entfernungsmesser die Taste  $\Delta$  oder  $\nabla$ , um das Menü zu öffnen.
- 4 Wählen Sie **Einstellungen > Bluetooth > Koppeln**.
- 5 Wählen Sie in der App im Menü  $\equiv$  oder  $\bullet\bullet\bullet$  die Option **Garmin-Geräte > Gerät hinzufügen**, und folgen Sie den Anweisungen auf dem Display.

## Golfspielen

Wählen Sie **Golf spielen**.

Das Gerät erfasst Satelliten und berechnet Ihre Position. Der am nächsten gelegene Golfplatz ist ausgewählt, und das der aktuellen Position am nächsten gelegene Loch wird automatisch angezeigt.

**HINWEIS:** Wählen Sie einen Platz aus der Liste aus, falls mehrere Golfplätze in der Nähe der aktuellen Position liegen.

## Messen der Distanz zur Fahne

Verwenden Sie den Fahnensucher, um die Fahne anzuvisieren und die Distanz von der aktuellen Position zur Fahne zu

messen. Mit dieser Funktion können Sie eine genaue Distanz zur Fahne erhalten, wobei andere Objekte im Hintergrund herausgefiltert werden.

- 1 Beginnen Sie eine Runde Golf.
- 2 Richten Sie die Zielmarke des Entfernungsmessers auf die Fahne aus.

**HINWEIS:** Sie erzielen die besten Ergebnisse, wenn Sie das Gerät ruhig halten und die Zielmarke auf die Fahne und nicht auf den Pin ausrichten.

- 3 Drücken Sie  $\ominus$ .

Die gemessene Entfernung zum Pin wird angezeigt. Auf der Karte wird an der mit dem Laser gemessenen Distanz ein roter Bogen angezeigt. Wenn das Gerät die Fahne anvisieren kann, vibriert das Gerät. Außerdem wird ein Fahnensymbol angezeigt und der Distanzbogen ist gelb. Die Karte der Ansicht des Lochs wechselt automatisch zu einer Nahansicht des Grüns.

**TIPP:** Kehren Sie zur Ansicht des Lochs zurück, indem Sie mit dem Gerät nicht mehr aufs Grün zeigen und  $\ominus$  drücken.

## Ansicht des Lochs

Auf dem Gerät wird das aktuelle Loch angezeigt, das Sie spielen. Zudem führt das Gerät den Übergang zum neuen Loch automatisch durch.



①	Zeigt Distanzen zum Anfang des Fairways und zum vorderen und hinteren Bereich von Hindernissen an.
②	Zeigt die Nummer des aktuellen Lochs an.
③	Zeigt das Par für das aktuelle Loch an.
④	Zeigt den aufgezeichneten Score an.
⑤	Zeigt die Distanz von der letzten anvisierten Position an.
⑥	Zeigt eine Anzeige für einen niedrigen Akkuladestand an, wenn der Akkuladestand gering ist.
⑦	Zeigt den Konnektivitätsstatus des Telefons an.
⑧	Zeigt Distanzen zum vorderen, mittleren und hinteren Bereich des Grüns an.
⑨	Zeigt Windrichtung und -geschwindigkeit an.
⑩	Zeigt die Driver-Distanz an, wenn Sie beim Abschlag sind.

## Anzeigen der PlaysLike Distanz

Die PlaysLike-Distanz berücksichtigt Höhenunterschiede auf dem Golfplatz. Dafür wird die angepasste Distanz bis zur Fahne angezeigt.

- 1 Wählen Sie  $\Delta$  oder  $\nabla$ , um das Menü zu öffnen.
- 2 Wählen Sie **PlaysLike Distanzen**.



①	Die vom Laser gemessene Distanz zur Fahne.
②	PlaysLike Distanz zur Fahne mit Anpassung an den Slope.
③	Höhenunterschied zwischen Ihnen und dem Ziel basierend auf dem Slope des Entfernungsmessers. Das Symbol gibt an, ob der Slope bergauf ▲ oder bergab ▼ ist.

### Anzeigen der Richtung zur Fahne

Die PinPointer Funktion ist ein Kompass, der Richtungshinweise bereitstellt, wenn Sie das Grün nicht sehen können. Diese Funktion kann Sie dabei unterstützen, einen Schlag auszurichten, selbst wenn Sie zwischen Bäumen oder tief in einem Bunker sind.

**HINWEIS:** Verwenden Sie die PinPointer Funktion nicht in einem Golfwagen. Störungen vom Golfwagen können die Genauigkeit des Kompasses beeinflussen.

- 1 Wählen Sie  $\triangle$  bzw.  $\nabla$ , um das Menü zu öffnen.
- 2 Wählen Sie **PinPointer**.

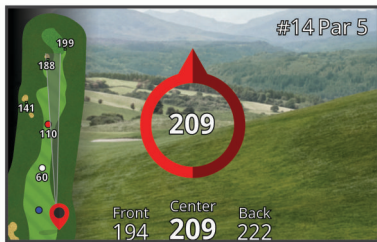

Der Kompass zeigt auf die Position der Fahne. Auf der Karte wird ein Kegel angezeigt, um Ihnen die Orientierung zur Fahne zu erleichtern.

**TIPP:** Drücken Sie eine beliebige Taste, um zur Ansicht des Lochs zurückzukehren.

### Aktivieren des Turniermodus

Im Turniermodus sind die Funktionen für PinPointer und PlaysLike Distanz deaktiviert. Die Verwendung dieser Funktionen ist bei offiziellen Turnieren oder bei Runden mit Handicap-Berechnung nicht gestattet.

- 1 Wählen Sie  $\triangle$  oder  $\nabla$ , um das Menü zu öffnen.
- 2 Wählen Sie **Einstellungen > Turniermodus**.  
Die Turniermodus-LED oben auf dem Gerät leuchtet blau, wenn der Turniermodus aktiviert ist.

### Ändern von Löchern

Sie können die Löcher manuell über die Seite der Ansicht des Lochs ändern.

- 1 Wählen Sie  $\triangle$  bzw.  $\nabla$ , um das Menü zu öffnen.
- 2 Wählen Sie **Loch ändern**.
- 3 Wählen Sie eine Option.

### Beenden einer Runde

- 1 Wählen Sie  $\triangle$  bzw.  $\nabla$ , um das Menü zu öffnen.
- 2 Wählen Sie **Runde beenden**.

### Scoreeingabe

- 1 Wählen Sie  $\triangle$  bzw.  $\nabla$ , um das Menü zu öffnen.
- 2 Wählen Sie **Scorecard**.  
**HINWEIS:** Wenn das Scoring nicht aktiviert ist, können Sie Scoring starten wählen.
- 3 Drücken Sie bei Bedarf  $\triangle$  bzw.  $\nabla$ , bis das Loch markiert ist, für das Sie den Score aufzeichnen möchten.
- 4 Drücken Sie  $\ominus$ , um das Loch auszuwählen.
- 5 Drücken Sie  $\triangle$  oder  $\nabla$ , um den Score einzugeben.
- 6 Halten Sie zum Beenden eine beliebige Taste gedrückt.

### Aktivieren der Statistikverfolgung

Wenn Sie auf dem Gerät die Statistikverfolgung aktivieren, können Sie Ihre Statistiken für die aktuelle Runde anzeigen. Mit der Garmin Golf App können Sie Runden vergleichen und Verbesserungen verfolgen.

- 1 Wählen Sie  $\triangle$  oder  $\nabla$ , um das Menü zu öffnen.
- 2 Wählen Sie **Einstellungen > Statistiken verfolgen**.

### Aufzeichnen von Statistiken

Zum Aufzeichnen von Statistiken müssen Sie zunächst die Statistikverfolgung aktivieren ([Aktivieren der Statistikverfolgung, Seite 3](#)).

- 1 Wählen Sie auf der Scorecard ein Loch aus.
- 2 Geben Sie die Anzahl der Schläge ein, und drücken Sie  $\ominus$ .
- 3 Wählen Sie eine Option:  
**HINWEIS:** Wenn Sie ein Par-3-Loch spielen, werden keine Fairway-Informationen angezeigt.
  - Wenn der Ball das Fairway getroffen hat, wählen Sie  $\uparrow$ .
  - Wenn der Ball nicht das Fairway getroffen hat, wählen Sie  $\leftarrow$  bzw.  $\rightarrow$ .
- 4 Geben Sie die Anzahl der Putts ein, und drücken Sie  $\ominus$ .

### Messen der Schlagweite

- 1 Aktivieren Sie die Funktion **Auto-Golfschlagmessung** ([Einstellungen, Seite 3](#)).
- 2 Verwenden Sie während des Golfspiels den Entfernungsmesser, um die Distanz zur Fahne zu messen.
- 3 Gehen Sie zum Golfball.  
Die Distanz von der anvisierten Position wird automatisch gemessen und auf der Seite der Ansicht des Lochs angezeigt.

Die Distanz wird zurückgesetzt, wenn Sie das nächste Mal mit dem Entfernungsmesser die Distanz zur Fahne messen.

## Etwas anvisieren

### Messen der Distanz zu einem Ziel

Messen Sie mit dem Gerät die Distanz von der aktuellen Position zu einem Ziel, z. B. auf einer Driving Range.

**HINWEIS:** Das Gerät kann Distanzen zwischen 5 und 411 m (5,5 und 450 Yard) messen.

- 1 Wählen Sie **Etwas anvisieren**.
- 2 Richten Sie die Zielmarke des Entfernungsmessers auf das Ziel aus.
- 3 Drücken Sie  $\ominus$ .  
Die gemessene Entfernung wird angezeigt.

## Anpassen des Geräts

### Einstellungen

Wählen Sie **Einstellungen**.

**Bluetooth:** Ermöglicht es Ihnen, die Bluetooth Technologie zu aktivieren oder das Smartphone mit dem Entfernungsmesser zu koppeln ([Koppeln Ihres Smartphones, Seite 2](#)).

**Turniermodus:** Deaktiviert die PinPointer und PlaysLike Distanzfunktionen. Die Verwendung dieser Funktionen ist bei offiziellen Turnieren nicht gestattet ([Aktivieren des Turniermodus, Seite 3](#)).

**Statistiken verfolgen:** Ermöglicht es Ihnen, die Statistikverfolgung auf dem Gerät zu aktivieren ([Aktivieren der Statistikverfolgung, Seite 3](#)).

**Auto-Golfschlagmessung:** Ermöglicht es Ihnen, die automatische Messung der Schlagweite basierend auf der letzten anvisierten Position zu aktivieren.

**Driver-Distanz:** Legt die durchschnittliche Distanz fest, die der Ball beim Drive zurücklegt. Die Distanz wird als Bogen auf der Seite der Ansicht des Lochs angezeigt, wenn Sie beim Abschlag sind.

**Kompasskalibrierung:** Ermöglicht es Ihnen, den Kompassensoren manuell zu kalibrieren (*Kalibrieren des Kompasses, Seite 4*).

**Geschlecht:** Ermöglicht es Ihnen, das Geschlecht einzugeben. Dies wird zur Berechnung von Handicaps für geschlechtsspezifische Platzbewertungen bestimmter Abschläge sowie für geschlechtsspezifische Spielvorgaben (sofern verfügbar) verwendet.

**System:** Legt Systemeinstellungen fest, z. B. die Textsprache des Geräts, die Maßeinheiten und das Zeitformat (*Systemeinstellungen, Seite 4*).

**Info:** Zeigt Geräteinformationen an, z. B. die Geräte-ID, die Softwareversion, aufsichtsrechtliche Informationen und die Lizenzvereinbarung (*Anzeigen aufsichtsrechtlicher E-Label- und Compliance-Informationen, Seite 4*).

## Kalibrieren des Kompasses

**HINWEIS:** Sie müssen den elektronischen Kompass im Freien kalibrieren. Halten Sie sich nicht in der Nähe von Gegenständen auf, die Magnetfelder beeinflussen, wie Autos, Gebäude oder überirdische Stromleitungen.

Das Gerät wurde werkseitig kalibriert und verwendet standardmäßig die automatische Kalibrierung. Wenn die PinPointer Funktion nicht ordnungsgemäß arbeitet, beispielsweise wenn Sie lange Strecken zurückgelegt haben oder hohe Temperaturveränderungen aufgetreten sind, können Sie den Kompass manuell kalibrieren.

- 1 Wählen Sie **Einstellungen > Kompasskalibrierung**.
- 2 Folgen Sie den Anweisungen auf dem Display.

## Systemeinstellungen

Wählen Sie **Einstellungen > System**.

**Sprache:** Stellt die Textsprache des Geräts ein.

**HINWEIS:** Das Ändern der Textsprache wirkt sich nicht auf Benutzereingaben oder Kartendaten aus.

**Einheiten:** Richtet die Maßeinheit für Distanzen ein.

**Zeitformat:** Legt fest, ob die Zeit vom Gerät im 12-Stunden- oder 24-Stunden-Format angezeigt wird.

**Helligkeit:** Richtet die Helligkeitsstufe der Beleuchtung ein.

**Auto Standby:** Passt die Zeitdauer an, bevor das Gerät automatisch den Standby-Modus aktiviert (*Standby-Modus, Seite 1*).

**Reset:** Ermöglicht es Ihnen, Benutzerdaten und Einstellungen zurückzusetzen (*Wiederherstellen aller Standardeinstellungen, Seite 5*).

# Geräteinformationen

## Pflege des Geräts

### HINWEIS

Bewahren Sie das Gerät nicht an Orten auf, an denen es evtl. über längere Zeit sehr hohen oder sehr niedrigen Temperaturen ausgesetzt ist, da dies zu Schäden am Gerät führen kann.

Verwenden Sie keine chemischen Reinigungsmittel, Lösungsmittel oder Insektenschutzmittel, die die Kunststoffteile oder die Oberfläche beschädigen könnten.

Bringen Sie die Schutzkappe sicher an, um Schäden am USB-Anschluss zu vermeiden.

## Reinigen des Geräts

### HINWEIS

Reinigen Sie das Objektiv nicht mit einem trockenen Tuch. Bei der Verwendung eines trockenen Tuches könnte das Objektiv beschädigt werden.

Verwenden Sie keine chemischen Reinigungsmittel oder Lösungsmittel, die die Kunststoffteile beschädigen könnten.

- 1 Wischen Sie das Gehäuse und das Objektiv mit einem weichen, kratzfreien Tuch ab, das mit Wasser oder Alkohol befeuchtet ist.
- 2 Wischen Sie das Gehäuse trocken, und lassen Sie das Objektiv an der Luft trocknen.

## Aufbewahrung über einen längeren Zeitraum

Wenn Sie das Gerät voraussichtlich mehrere Monate lang nicht verwenden, sollte der Akku vor der Aufbewahrung eine Restladung von mindestens 50 % aufweisen. Sie sollten das Gerät an einem kühlen und trockenen Ort aufbewahren, an dem die Temperaturen normalen Haushaltsbedingungen entsprechen. Nach der Aufbewahrung sollten Sie das Gerät vor der Verwendung vollständig aufladen.

## Befestigen des Karabinerclips

- 1 Setzen Sie den Karabinerclip in die Schlitz an der Gehäuserückseite der Tasche ein.



- 2 Achten Sie darauf, dass der Karabinerclip einrastet.

## Technische Daten

Batterietyp	Wiederaufladbarer, integrierter Lithium-Ionen-Akku
Batterie-Laufzeit	Bis zu 15 Stunden bei normalem Gebrauch
Wasserdichtigkeit	IEC 60529 IPX7 <sup>1</sup>
Betriebstemperaturbereich	-10 °C bis 55 °C (14 °F bis 131 °F) <b>HINWEIS:</b> Das Gerät schützt sich vor einem Überhitzen und schaltet sich automatisch ab, wenn die interne Temperatur den Betriebstemperaturbereich überschreitet.
Ladetemperaturbereich	10 °C bis 45 °C (50 °F bis 113 °F)
Funkfrequenz/Protokoll	10,1 dBm bei 2,4 GHz

## Anzeigen aufsichtsrechtlicher E-Label- und Compliance-Informationen

Das Etikett für dieses Gerät wird in elektronischer Form bereitgestellt. Das E-Label kann aufsichtsrechtliche Informationen enthalten, beispielsweise von der FCC ausgestellte Identifizierungsnummern oder regionale Compliance-Zeichen, und auch anwendbare Produkt- und Lizenzinformationen bieten.

- 1 Wählen Sie **Einstellungen**.
- 2 Wählen Sie **Info**.

<sup>1</sup> Das Gerät ist bis zu einer Tiefe von 1 Meter 30 Minuten wasserdicht. Weitere Informationen finden Sie unter [www.garmin.com/waterrating](http://www.garmin.com/waterrating).

# Fehlerbehebung

## Genauigkeit der Entfernungsmessung

Externe Faktoren können die Genauigkeit der Entfernungsmessung beeinflussen, darunter das Umgebungslicht, die Wetterbedingungen, das Reflexionsvermögen des Ziels und die Größe des Ziels.

- Das Gerät kann längere Entfernungen bei schwächerem Licht anvisieren, z. B. an bedeckten Tagen. Helles Sonnenlicht minimiert das Messvermögen.
- Regen minimiert das Messvermögen.
- Das Gerät kann längere Entfernungen anvisieren, wenn die Distanz zu besonders bunten, reflektierenden oder glänzenden Objekten gemessen wird. Schwarze Objekte sind wenig reflektierend und können bei kürzeren Entfernungen anvisiert werden.
- Größere Objekte können einfacher anvisiert werden als kleinere Objekte. Beispielsweise sollten Sie die Fahne anvisieren und nicht den Pin.
- Das Gerät kann längere Entfernungen anvisieren, wenn der Winkel zum Ziel etwa 90 Grad beträgt. Ein geringerer Winkel zum Ziel schränkt das Messvermögen ein.

## Erfassen von Satellitensignalen

Das Gerät benötigt möglicherweise eine ungehinderte Sicht zum Himmel, um Satellitensignale zu erfassen. Uhrzeit und Datum werden automatisch basierend auf der GPS-Position eingerichtet.

- 1 Begeben Sie sich im Freien an eine für den Empfang geeignete Stelle.  
Die Oberseite des Geräts sollte zum Himmel gerichtet sein.
- 2 Warten Sie, während das Gerät Satelliten erfasst.  
Es kann 30 bis 60 Sekunden dauern, bis Satellitensignale erfasst werden.

## Mein Gerät findet keine Golfplätze in der Nähe

Falls ein Golfkarten-Update unterbrochen oder abgebrochen wird, bevor es abgeschlossen wurde, fehlen evtl. Golfplatzdaten auf dem Gerät. Zum Reparieren fehlender Golfplatzdaten müssen Sie die Golfplätze erneut aktualisieren.

- 1 Verwenden Sie die Anwendung Garmin Express™, um Golfkarten-Updates herunterzuladen und zu installieren (*Produkt-Updates, Seite 5*).
- 2 Trennen Sie das Gerät sicher vom Computer (*Entfernen des USB-Kabels, Seite 5*).
- 3 Gehen Sie nach draußen, und starten Sie eine Golfrunde, um zu überprüfen, ob das Gerät Golfplätze in der Nähe findet.

## Entfernen des USB-Kabels

Wenn das Gerät als Wechseldatenträger an den Computer angeschlossen ist, müssen Sie es sicher vom Computer trennen, damit es nicht zu Datenverlusten kommt. Wenn das Gerät unter Windows® als tragbares Gerät verbunden ist, muss es nicht sicher getrennt werden.

- 1 Führen Sie einen der folgenden Schritte aus:
  - Windows: Klicken Sie in der Taskleiste auf das Symbol **Hardware sicher entfernen**, und wählen Sie das Gerät aus.
  - Apple®: Wählen Sie das Gerät aus und dann die Option **Datei > Auswerfen**.
- 2 Trennen Sie das Kabel vom Computer.

## Wiederherstellen aller Standardeinstellungen

- 1 Wählen Sie **Einstellungen > System > Reset**.

- 2 Wählen Sie eine Option:

- Wählen Sie **Werksstandards wiederherstellen**, um alle Geräteeinstellungen auf die Werkseinstellungen zurückzusetzen und alle vom Benutzer eingegebenen Daten zu speichern.
- Wählen Sie **Daten löschen u. Einst. zurücks.**, um alle vom Benutzer eingegebenen Daten zu löschen und alle Geräteeinstellungen auf die Werkseinstellungen zurückzusetzen.

## Produkt-Updates

Installieren Sie auf dem Computer Garmin Express ([www.garmin.com/express](http://www.garmin.com/express)).

So erhalten Sie einfachen Zugriff auf folgende Dienste für Garmin® Geräte:

- Software-Updates
- Updates von Golfplatzkarten
- Produktregistrierung

## Einrichten von Garmin Express

- 1 Verbinden Sie das Gerät per USB-Kabel mit dem Computer.
- 2 Rufen Sie die Website [www.garmin.com/express](http://www.garmin.com/express) auf.
- 3 Folgen Sie den Anweisungen auf dem Bildschirm.

## Weitere Informationsquellen

- Unter [support.garmin.com](http://support.garmin.com) finden Sie zusätzliche Handbücher, Artikel und Software-Updates.
- Rufen Sie die Website [garmin.com/golf](http://garmin.com/golf) auf.
- Rufen Sie die Website [buy.garmin.com](http://buy.garmin.com) auf, oder wenden Sie sich an einen Garmin Händler, wenn Sie weitere Informationen zu optionalen Zubehör- bzw. Ersatzteilen benötigen.

# Index

## A

- Akku
  - aufbewahren 4
  - aufladen 1
- Anpassen des Geräts 3, 4
- Ansicht Grün, Position der Fahne 3
- Anzeigeeinstellungen 2
- Apps, Smartphone 2

## B

- Batterie 1
- Benutzerprofil 1
- Bluetooth Technologie 2

## D

- Distanz, messen 2, 3

## E

- Einstellungen 1, 3, 5

## F

- Fehlerbehebung 4, 5

## G

- Garmin Express 5
  - Aktualisieren der Software 5
- Garmin Golf 2
- Gerät, pflegen 4
- Golfrunde, beenden 3
- GPS, Signal 5

## K

- Karabinerclip 4
- Karten, Symbole 2
- Kompass 3
  - kalibrieren 4
- Koppeln, Smartphone 2

## L

- Löcher, ändern 3

## M

- Menü 1
- Messen der Schlagweite 3

## P

- Plätze
  - auswählen 2
  - spielen 2
- Position der Fahne, Ansicht Grün 3

## R

- Ruhezustand 1

## S

- Satellitensignale 5
- Scorecard 3
- Smartphone, koppeln 2
- Software, Aktualisieren 5
- Statistiken 3
- Systemeinstellungen 3, 4

## T

- Tasten 1
- Technische Daten 4

## U

- USB, trennen 5

## Z

- Zubehör 5
- Zurücksetzen des Geräts 5



